

# Návod k montáži turbodmychadla



Prosíme o dodržení návodu k montáži. Poškození vzniklá v důsledku nesprávné montáže výrobku nepodléhají záruce.

## Krok 1

Zkontrolujte systém sání vzduchu spolu se sběrným potrubím, zda je čistý a bez cizích těles a potrubí není poškozené. Vyměňte filtry.

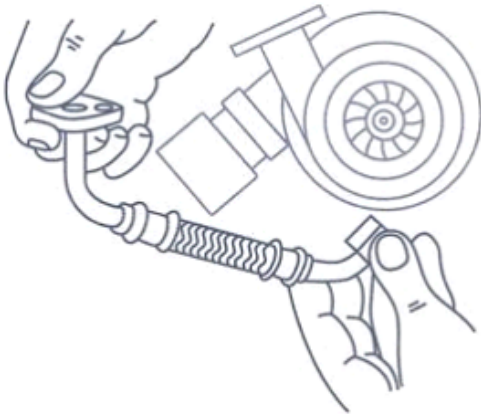
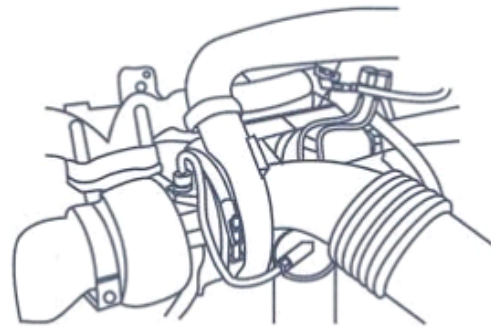

## Krok 2

Zkontrolujte, zda:

- přívodní a odvodní olejové potrubí je čisté, bez zlomů a vnějších i vnitřních prasklin,
- potrubí je průchodné a uvnitř bez usazenin a karbonu,
- olejové přívodní potrubí není příliš blízko zdroje tepla a zda tepelný štít není tepelně ani mechanicky poškozený.

V případě potřeby potrubí vyčistěte, nebo vyměňte za nové. U pružného potrubí zkontrolujte, zda není poškozené uvnitř.

### Krok 3

Vyměňte olej a filtr s dodržением doporučení výrobce vozidla.

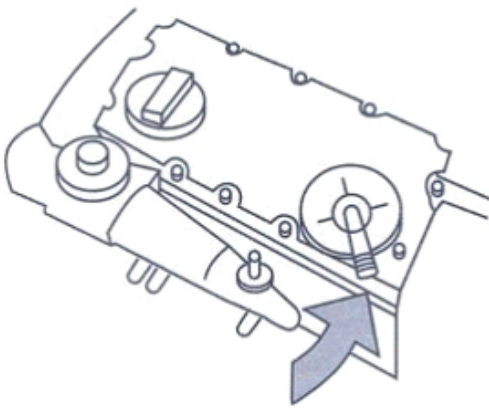

### Krok 4

Zkontrolujte systém odvětrávání motoru - musí být čistý a funkční.

### Krok 5

Odstraňte poškozené těsnění a k montáži použijte nové (profuky mohou způsobit efekt hlasitého chodu turbodmychadla). K montáži těsnění nepoužívejte silikon.

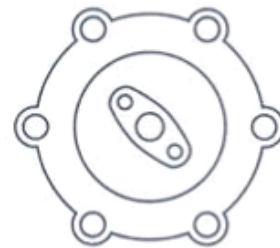
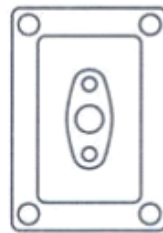

## Krok 6

Zkontrolujte stav výfukového potrubí (přílnavostní plochy, znečištění, praskliny) a upevňovacích šroubů.

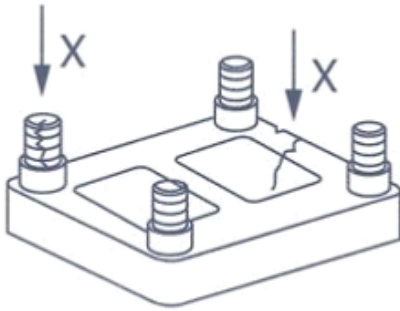

## Krok 7

Nastavte správně polohu obalů/skříní. Ujistěte se, že všechna těsnění jsou na správném místě, a dotáhněte všechna upevnění/šrouby odpovídajícím utahovacím momentem.



## Krok 8

Pomocí šroubů se správnou specifikací, odolných vůči vysokým teplotám, připevněte turbodmychadlo ke kolektoru nebo bloku motoru. Ujistěte se, že montáž probíhá bez vytváření napětí na turbodmychadle a připojovaných potrubích/hadicích. Dotáhněte všechny šrouby a matice s dodržением hodnot utahovacího momentu uvedených v návodu k vozidlu.

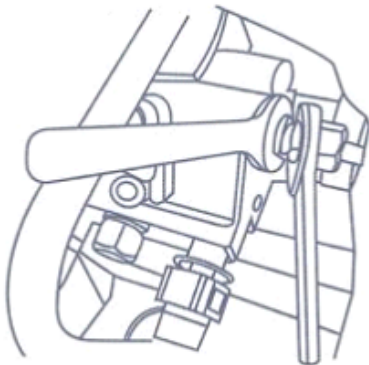

## Krok 9

Připojte olejové vypouštěcí potrubí a naplňte otvor pro nalévání oleje čistým motorovým olejem, přičemž pomalu ručně otáčejte rotorem.

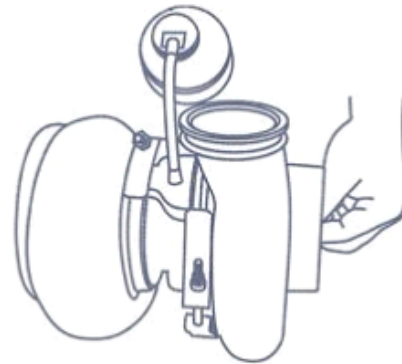

## Krok 10

Připojte zbývající součásti k turbodmychadlu.

## Krok 11

Pokud je to možné, otáčejte klikovou hřídelí motoru po dobu 10-15 sekund, aniž byste jej spustili, nebo motor spusťte na několik sekund, aby došlo k plnému zalití potrubí a samotného turbodmychadla olejem a k jejich odvodu.



## Krok 12

Spusťte motor a nechte jej běžet na volnoběh, aniž byste zvyšovali otáčky.

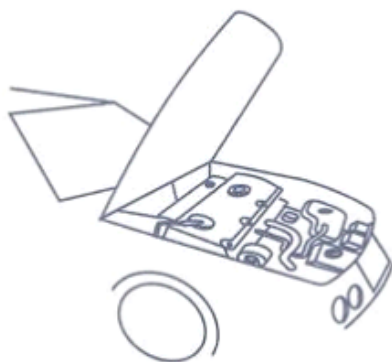

## Krok 13

Zkontrolujte, zda jsou všechny spoje instalace (vzduch, olej, spaliny) těsné a bez úniku a profuků.

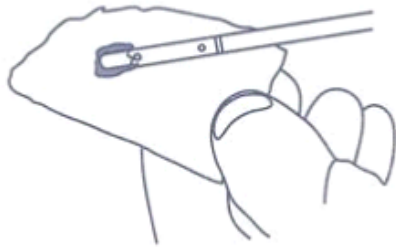

## Krok 14

Zastavte motor a znovu zkontrolujte hladinu oleje.